

Direktbefestigte Vorsatzschalen

Zur Verbesserung der Wärmedämmung oder der Schalldämmung

Besondere Hinweise

Bei durchgängig direkt befestigten Vorsatzschalen gilt keine Beschränkung der Bauhöhen.

Für die Verbesserung des Schallschutzes müssen die Befestigungspunkte in möglichst großem Abstand angeordnet werden. Am günstigsten ist eine schalltechnisch „weiche“ Befestigung über Federschienen oder Schwingbügel.

Es ist ratsam, vor der Verbesserung der Wärmedämmung durch eine Vorsatzschale, eine rechnerische Ermittlung des Taupunktes vorzunehmen, und die Konstruktion, insbesondere die Anordnung der Dampfbremse, darauf abzustimmen.

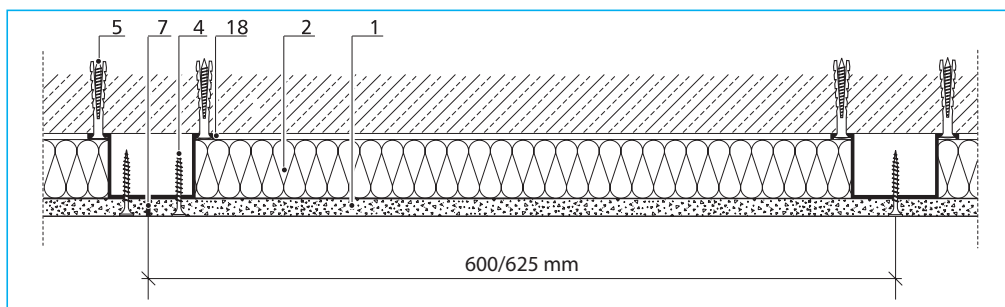

Befestigung auf Justierschwingbügeln, Hutprofilen oder Direktabhängern

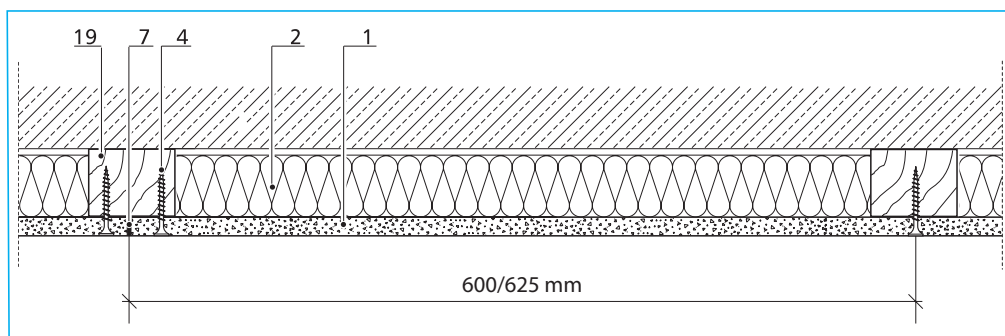

Befestigung auf Holzlattung

Ideal als Wandbekleidung oder -verbesserung

Materialbezeichnung

- | | | | |
|----|--|----|--|
| 1 | AQUAPANEL® Cement Board Indoor | 18 | Justierschwingbügel
Hutprofile z. B. Knauf
98/15/06
oder Direktabhänger |
| 2 | Dämmstoff | 19 | Holzlattung b = ≥ 50 mm |
| 4 | AQUAPANEL® Maxi Schraube | | |
| 5 | zugelassenes Befestigungsmittel,
z. B. Drehstiftdübel | | |
| 7 | Klebefuge mit
AQUAPANEL® Fugenkleber | | |
| 9 | Dauerelastische Dichtungsmasse | | |
| 12 | UW-Profil | | |

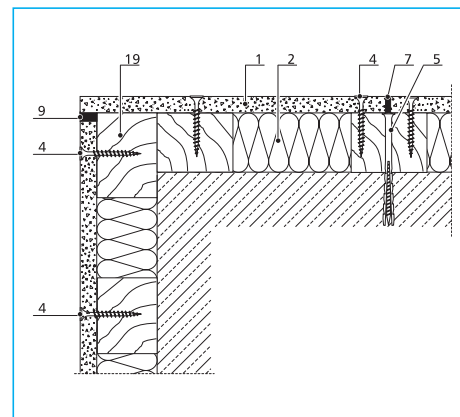

Außenecke

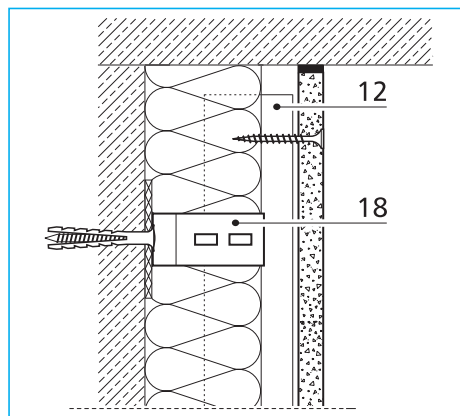

Vorsatzschale mit UW-Profil direkt befestigt

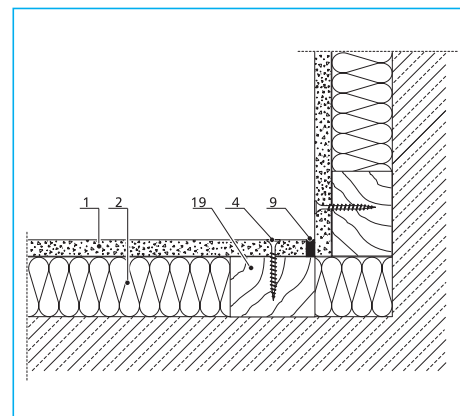

Innenecke

Materialbedarf pro qm Vorsatzschale

Materialbedarf für direktbefestigte Vorsatzschalen, ohne Verschnitt und Verlust.

Material

AQUAPANEL® Cement Board Indoor	1 qm.
AQUAPANEL® Maxi Schrauben	15 Stck.
AQUAPANEL® Fugenkleber	50 ml
AQUAPANEL® Grundierung – innen	ca. 50 g
Dämmstoff	0,90 qm
Dauerelastische Dichtungsmasse	