

# Freistehende Vorsatzschalen/Schachtwände

## Feuerwiderstandsdauer: EI30 von beiden Seiten

### Abkürzungen

- W Wanddicke (mm)  
 d Dicke der Beplankung aus  
 AQUAPANEL® Cement  
 Board Indoor  
 D/A Dämmschichtdicke (mm)  
 h Profilsteghöhe (mm)  
 HS halbe Plattenbreite (mm)

### Materialbezeichnung

- 1 AQUAPANEL® Cement  
 Board Indoor  
 1b AQUAPANEL® Cement  
 Board Indoor-  
 Plattenstreifen  
 100 x 100 mm als  
 Montagehilfe  
 2 Dämmstoff, falls  
 gewünscht  
 3 CW-Profil  
 4 AQUAPANEL®  
 Maxi Schraube  
 5 zugelassenes  
 Befestigungsmittel,  
 z. B. Drehstiftdübel  
 6 Dämmstreifen, z. B.  
 Dichtungsband/  
 Trennwandkitt  
 7 Klebefuge mit  
 AQUAPANEL® Fugenkleber  
 9 Dauerelastische  
 Dichtungsmasse  
 12 UW-Profil

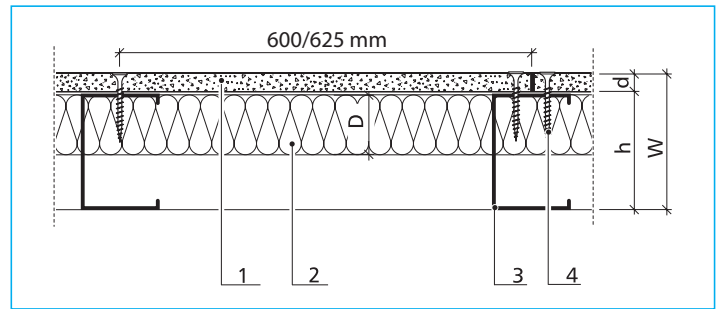

Vorsatzschale, einlagig beplankt, Horizontalschnitt

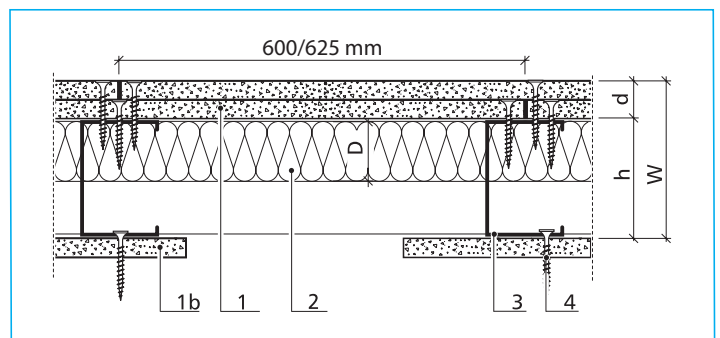

Vorsatzschale EI30, doppelt beplankt, Horizontalschnitt

### Maximale Wandhöhen in m für freistehende Vorsatzschalen/Schachtwände

#### ohne Brandschutzanforderungen

AQUAPANEL® Cement Board Indoor	1 x 12,5 mm		2 x 12,5 mm	
	Einbaubereich 1	Einbaubereich 2	Einbaubereich 1	Einbaubereich 2
1) Profil CW 50/0,6	2,50	2,40	2,60	2,50
2) Profil CW 50/07 mit zusätzlicher rückwärtiger Befestigung im max. Abstand von 100 cm	3,20	2,75	4,00	3,50
3) Profil CW 75/0,6	3,75	3,30	4,00	3,50
4) Profil CW 100/0,6	4,50	4,10	4,60	4,20

### Bauphysikalische Eigenschaften

AQUAPANEL® Cement Board Indoor	Ständerwerk	Wanddicke	Mineralwolle (A1 oder A2)		Feuerwiderstandsklasse		R <sub>w,R</sub> dB
		(mm)	Dicke (mm)	Rohdichte (kg/m³)			
2 x 12,5 mm einseitig	CW 75/0,6	100	-	-	EI30	P-3029/2772 TM	-

## Ideal für Vorwandinstallationen oder als Schachtwand

### Besondere Hinweise

Verflieste Wände mit AQUAPANEL® Cement Board Indoor und eingebauter alutop-Revisionsklappe sind auf Dichtigkeit geprüft.

Für die Ausführung einer Metallunterkonstruktion empfehlen wir die Einhaltung der Bestimmungen des Knauf Standards.

In Räumen mit ständiger, hoher Feuchte- und eventueller chemischer Belastung, wie z. B. Großküchen, Schwimmbäder, Saunen oder chemische Labore sind Profile mit erhöhtem Korrosionsschutz einzusetzen.

Die angegebenen bauphysikalischen, statischen und konstruktiven Eigenschaften werden nur erreicht, wenn die ausschließliche Verwendung der empfohlenen Produkte sichergestellt ist.

Wenn an der Vorsatzschale größere Lasten ( $\geq 0,4 \text{ kN/m}$ ) befestigt werden sollen, werden die C-Wandprofile im Abstand von weniger als 1000 mm zugfest mit der Massivwand verbunden, z. B. mit abgewinkelten, verzinkten Flachstählen 4/30 mm.

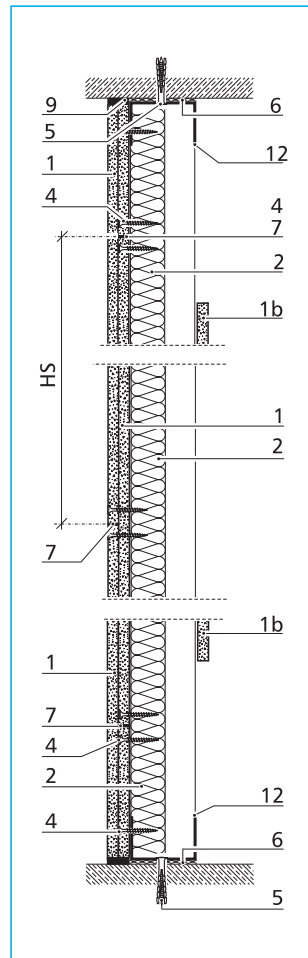

**Vorsatzschale EI30,  
Vertikalschnitt**

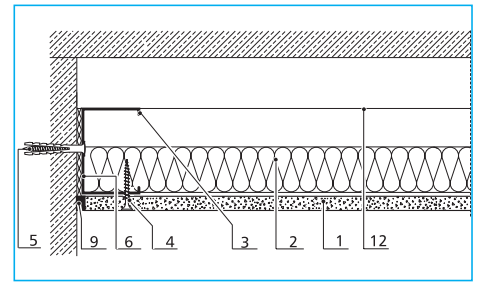

**Anschluss an Massivwand**

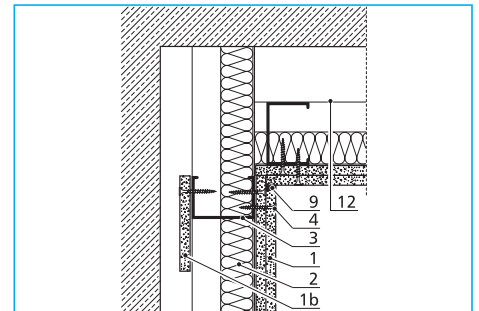

**Ausbildung einer Innenecke**

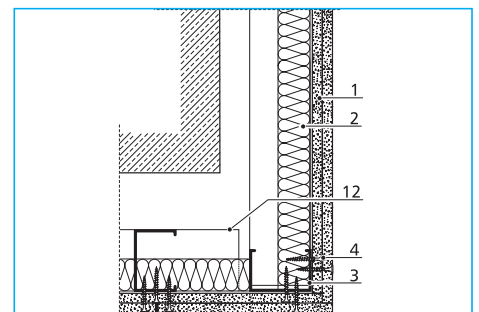

**Ausbildung einer Außenecke**

### Materialbedarf pro qm Vorsatzschale

Materialbedarf für Vorsatzschalen, ohne Verschnitt und Verlust

Material	Einfache Beplankung	Doppelte Beplankung
CW-Profil	2,0 lfm	2,0 lfm
UW-Profil	0,7 lfm	0,7 lfm
Dichtungsband/Trennwandkitt	0,7 lfm	0,7 lfm
Drehstiftdübel	1,6 Stck.	1,6 Stck.
AQUAPANEL® Cement Board Indoor	1 qm.	2,0 qm.
AQUAPANEL® Maxi Schrauben	15 Stck.	30 Stck.
AQUAPANEL® Fugenkleber	50 ml	100 ml
AQUAPANEL® Grundierung – innen	ca. 50 g	ca. 50 g
Dämmstoff	1 qm falls gewünscht	
Dauerelastische Dichtungsmasse		